

HC

HC HIDRAULIK KRAN DOEL
Truck Cranes Export & Import
INDUSTRIE
www.hcindustrie.com - hcindustrie@yahoo.it

Tel: + 389 2 609 28 14 + 389 72 766 701 - + 389 71 653 224



CARATTERISTICHE PRODOTTO

- Prodotto di nuova progettazione estremamente curato e dal design evoluto
- Superleggera: la 4000 installabile su qualsiasi autocarro 35q
- Larghezza massima 1700mm per installazione su autocarri cabina stretta
- Allargamento stabilizzatori di serie 3530mm (opzionale 4000mm)
- Stabilizzatori girevoli con aste a sezione esagonale
- Raccordi olio con O-Ring
- Installazione priva di collegamenti elettrici
- Sistema di bielle tra primo e secondo braccio
- Distributore proporzionale
- Carpenteria interamente sabbiata
- Verniciatura bicolore di alta qualità
- Tubi, perni e raccordi con trattamento anticorrosione
- Serbatoio in materiale sintetico termoresistente
- Radiocomando Scanreco optional
- Antenna montata su 2° braccio optional

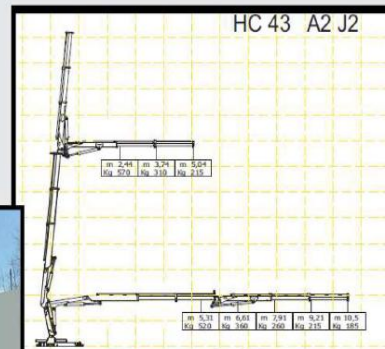

ТЕХНИЧКИ ПОДАТОЦИ - TECHNICAL DATA

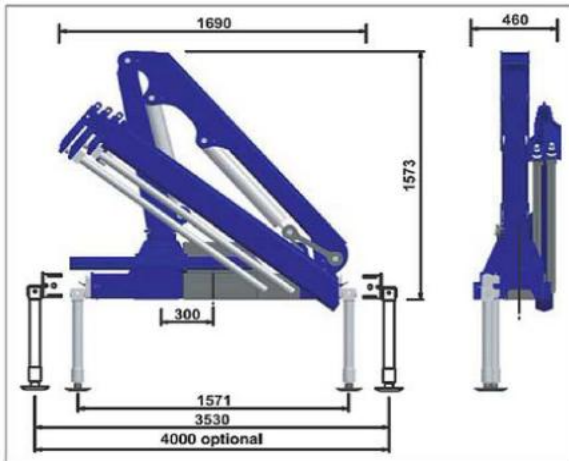

Стандард на дигалка — Crane Standard

- Стандардни Стабилизатори mm. 3530
стандард за поддршка на оружје, Std outrigger booms.
- Агол на ротација 365°
движење на агол, Slewing angle
- Сидра(Кг.15) №6 M 18 x 1.5 mat.39 Ni Cr Mo3
вратоврска прачки за прицврстување, tierods about anchorage
- Препорачан проток l/min. 15
Препорачан проток на нафта, Recommended oil flow.
- Капацитет на резервоарот litri 30
капацитет на резервоар, Tank capacity.
- Максимален притисок bar. 255

HC 43 A1

Маса на кран без гориво во резервоарот

испакната дигалка без масло во резервоарот,
Overhung crane without oil in the tank.

Kg 470

Максимална дигање момент

Максимален момент на дигање, Maximum lifting moment.

t/ m 3.6

Хидраулична рачка

Максимален хидраулични момент, Maximum hydraulic reach.

m 4.50

Хоризонтално- хоризонтални, horizontal

m 7.15

Вертикално- вертикални, vertical

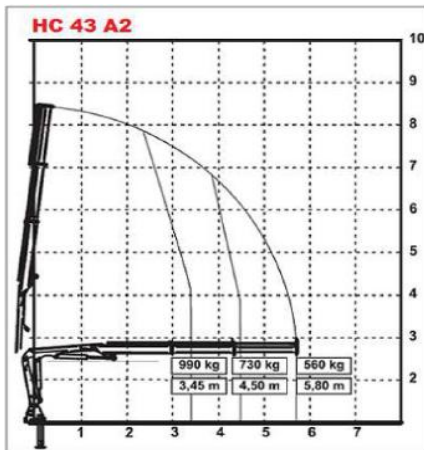
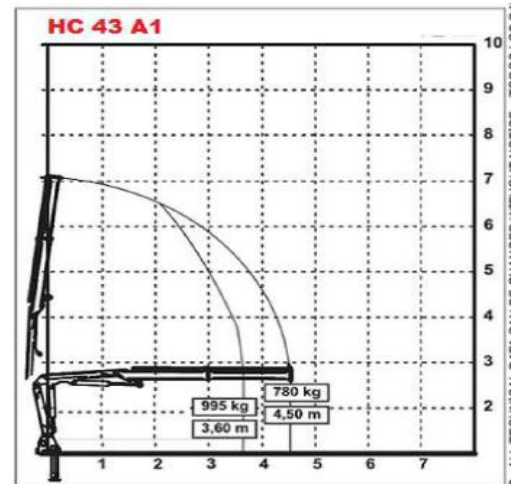

HC 43 A2

Маса на кран без гориво во резервоарот

испакната дигалка без масло во резервоарот,
Overhung crane without oil in the tank.

Kg.500

Максимална дигање момент

Максимален момент на дигање, Maximum lifting moment.

t/ m 3.4

Хидраулична рачка

Максимален хидраулични момент, Maximum hydraulic reach.

m 5.80

Хоризонтално- хоризонтални, horizontal

m 8.35

Вертикално- вертикални, vertical

HC 43 A3

Маса на кран без гориво во резервоарот

испакната дигалка без масло во резервоарот,
Overhung crane without oil in the tank.

Kg 530

Максимална дигање момент

Максимален момент на дигање, Maximum lifting moment.

t/ m.3,3

Хидраулична рачка

Максимален хидраулични момент, Maximum hydraulic reach.

m 7.20

Хоризонтално- хоризонтални, horizontal

m 9.75

Вертикално- вертикални, vertical

Теренски со додавки

Максимален дофат со продолжетоци, Maximum reach with manual extensions.

m.8,60

Хоризонтално- хоризонтални, horizontal

m.10,60

Вертикално - вертикални, vertical

